

# **PLADECK**<sup>®</sup> POLYMER İNŞAAT KALIP SİSTEMLERİ





## PLADECK NEDİR? KULLANILDIĞI ALANLAR

Pladeck, inşaat sektöründe öncelikle döşeme ve kolon, kiriş her tür beton dökümü için tasarlanmış uygun maliyetiyle ahşap ve beton kontraplağına alternatif ideal bir beton kalıbıdır.



Pladeck'in mekanik özellikleri yüklemenin süresine bağlı değildir. Değişken yüklemeler PLADECK'in yorulmasına yol açmaz. Su, nem ve hava şartlarından etkilenmez, yangına karşı dayanıklıdır. Alev almaz.



PATENT NO: 2006 • 01395

**inşaat kalıbında devrim**  
[www.pladeck.com](http://www.pladeck.com)



## PLADECK AVANTAJLARI



1 - Brüt beton elde edilir. Sıva gerektirmez. Direkt alçı sıva ve boya uygulamasına zemin yaratır.

2 - Hafiftir. Söküm ve kurumda kolay taşınır.



3 - Projeye göre özel boy üretim yapılabilir.

4 - Kalıp yağı kullanılmasına gerek yoktur. Betona yapışmaz ve betondan çok kolay ayrılır. Bu durum yağlama ile ilgili maliyet ve işçiliği ortadan kaldırdığı gibi yağın donatıya bulaşarak aderansı olumsuz etkilemesi ihtimalini de ortadan kaldırmaktadır.



5 - Çivi, matkap ve kesmeye dayanıklıdır. (İdeal uygulama için, geniş başlıklı, 5'lik özel Pladeck çivisi kullanılması tavsiye edilir.)



6 - Ahşap kontraplaklarda olduğu gibi su emmesi için epoxy boya ile boyanmasına gerek yoktur.

7 - Uzun ömürlüdür. Devir sayısı ahşap kontraplaklardan oldukça fazladır.

8 - En önemlisi geri dönüşümlü malzemedir. Kullanılan ve hurda olmuş küçük parçalar dahi geri alınabilir.

9 - Çevre dostudur. Geri dönüşümlü malzeme olduğundan tekrar tekrar kullanılabilir. Ormanlarımız bize kalır.

Geri kullanımı mümkün olmayan hurda plywood.  
(Bir şantiye örneği)



## PLADECK ANA PROFİLLER

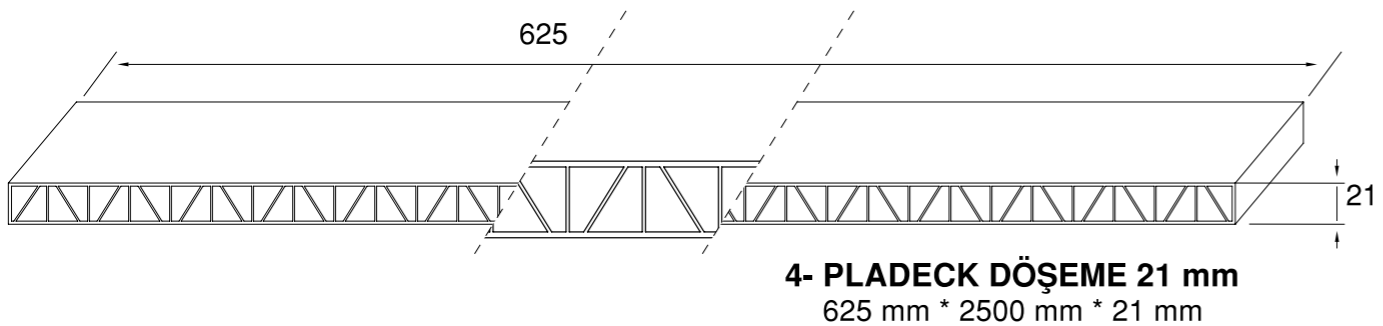
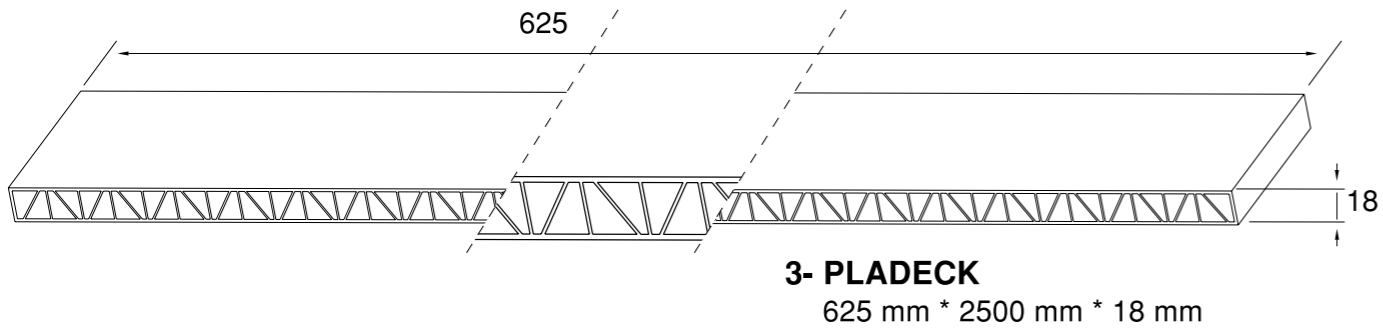
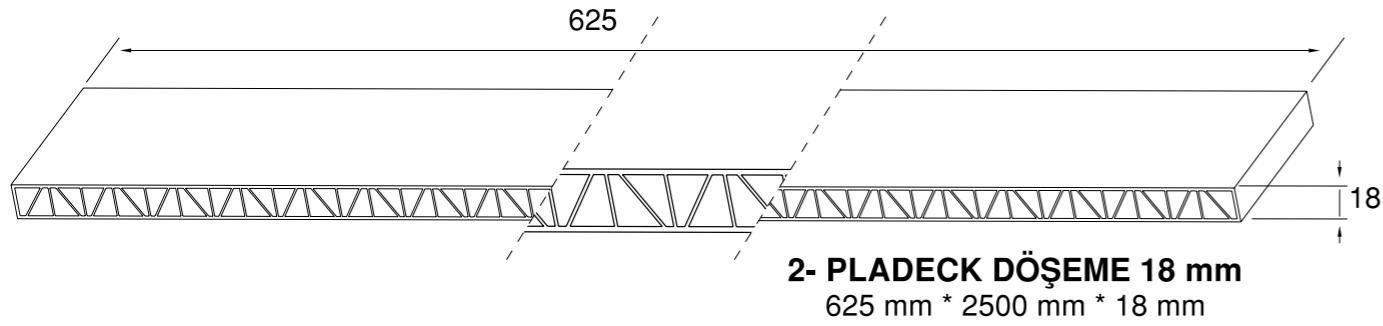
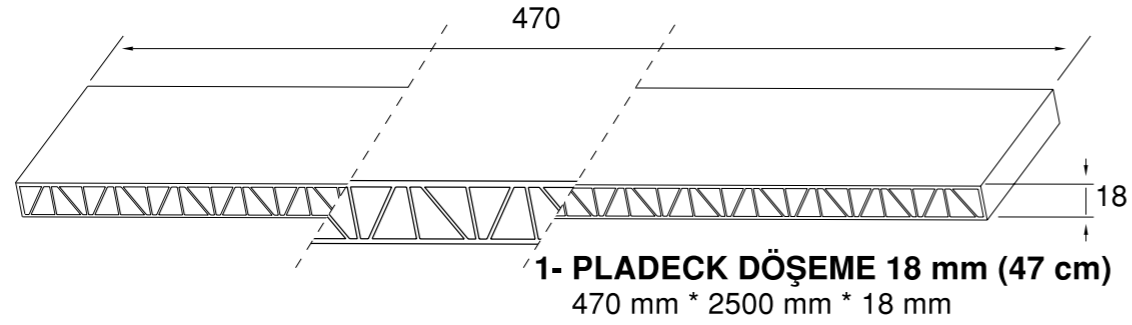

Not : Ölçüler mm cinsindedir.

## ÜRETİM ve PAKETLEME

Üretimlerimiz modern tesislerde, uluslararası kalite standartlarına uygun ISO 9001 ve ISO 14001 güvencesiyle yapılmaktadır.

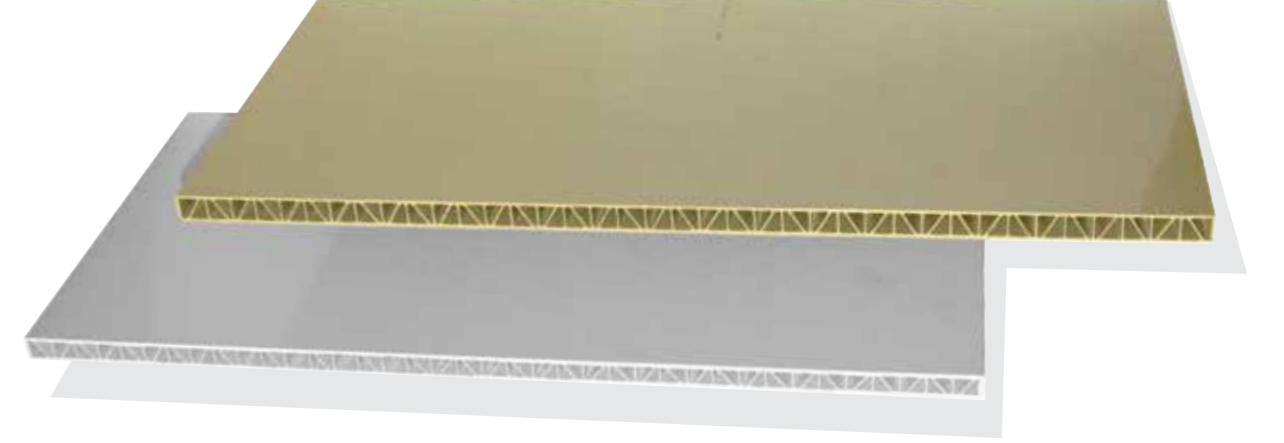

### PLADECK DÖŞEME 18 mm

Plaka Ölçüleri : 625 \* 2500 \* 18 mm  
1 Plaka Alanı : 1,5625 m<sup>2</sup>  
1 Balya : 60 Plaka (93,75 m<sup>2</sup>)  
1 Palet : 120 Plaka (187,5 m<sup>2</sup>)  
1 Kamyon : 8 Palet (1500 m<sup>2</sup>)

### PLADECK DÖŞEME 21 mm

Plaka Ölçüleri : 625 \* 2500 \* 21 mm  
1 Plaka Alanı : 1,5625 m<sup>2</sup>  
1 Balya : 52 Plaka (81,25 m<sup>2</sup>)  
1 Palet : 104 Plaka (162,5 m<sup>2</sup>)  
1 Kamyon : 8 Palet (1300 m<sup>2</sup>)

### PLADECK

Plaka Ölçüleri : 625 \* 2500 \* 18 mm  
1 Plaka Alanı : 1,5625 m<sup>2</sup>  
1 Balya : 44 Plaka (68,75 m<sup>2</sup>)  
1 Palet : 88 Plaka (137,5 m<sup>2</sup>)  
1 Kamyon : 8 Palet (1100 m<sup>2</sup>)

### PLADECK DÖŞEME 18 mm (47 cm)

Plaka Ölçüleri : 470 \* 2500 \* 18 mm  
1 Plaka Alanı : 1,175 m<sup>2</sup>  
1 Balya : 60 Plaka (70,5 m<sup>2</sup>)  
1 Palet : 120 Plaka (141 m<sup>2</sup>)  
1 Kamyon : 9 Palet (1269 m<sup>2</sup>)



Yükleme



Paketleme



4'lü paket sarım

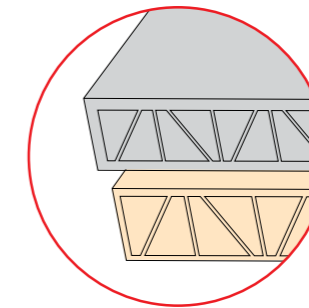

1 Palet



PLADECK POLYMER İNŞAAT KALIP ELEMANLARININ MEKANİK ÖZELLİKLERİNİN BELİRLENMESİ VE UYGULAMAYA YÖNELİK BAZI TABLOLARIN HAZIRLANMASI

HAKKINDA TEKNİK RAPOR

- PLADECK kalıp elemanlarının düşeyde yani kolon ve perde kalıbı olarak kullanılması durumunda, 3.0 m'lik kalıp derinliği ve 30 m/h lik betonlama hızı esas alındığında kalıp yüzeyinde oluşacak taze beton basıncı 75 kN/m<sup>2</sup> olmaktadır. Bu durum için, 30 cm aralıklı kirişleme yapılması halinde oluşan sehimler DIN18202'de "Yapı Mühendisliği Toleransları" başlığı altında verilen tablonun 5. satırında "Perde duvar yüzeyleri, brüt saçak betonları" yer alan sınır değerden küçük olmaktadır.
- Pladeck'in su emme özelliği olmadığından, betonarme kalıbı olarak PLADECK'in kullanılması durumunda, ahşap esaslı kalıplara göre rölatif olarak daha fazla miktarda su betonun hidrotasyonunda kullanılabilecektir. Bu durum beton dayanımına olumlu yönde etkileyecektir.
- 18 mm kalınlıklı PLADECK kalıp elemanlar üzerinde gerçekleştirilen deneysel çalışmalar ile DIN 18218, ACI 347 yönetmeliklerinde tariflenen yanal beton basınç değerleri ve DIN 18202 de tanımlanan sehim sınırları esas alınarak yapılan teorik hesaplar neticesinde hazırlanan tablo ve grafikler kullanılarak, PLADECK kalıp sistemlerinin güvenli olarak kullanımı mümkündür.

KONU

PLADECK polymer inşaat kalıp elemanlarının mekanik özelliklerinin belirlenmesi ve uygulamaya yönelik hesap tablolarının hazırlanması.

AMAÇ

PLADECK polymer inşaat kalıp elemanlarının mekanik özelliklerinin belirlenmesi için, İTÜ İnşaat Fakültesi Malzeme Laboratuvarında deneysel çalışmalar yapılmıştır. Yapılan deneysel çalışmalar iki gruptan oluşmaktadır. Birinci grup deneylerde söz konusu ürüne ait elastisite modülü, akma ve kopma dayanımı gibi karakteristik büyüklükler belirlenmiştir. İkinci grup deneylerde ise farklı açıklıklı kiriş numuneleri üzerinde yükleme deneyleri yapılarak taşıma kapasitesi ve sehim değerlerine ulaşılmıştır. Deneysel çalışmalardan elde edilen karakteristik büyüklükler kuramsal hesaplarda kullanılarak ilgili hesap tabloları oluşturulmuştur.

Yükleme Deneyleri

Kalınlığı 18 mm, genişliği 62.5 cm olan PLADECK elemanlar üzerinde yükleme deneyleri gerçekleştirilmiştir. Enine ve boyuna doğrultuda eğilme davranışını belirlemeye yönelik eğilme deneyleri yapılmıştır. Her iki durumda, değişik açıklık değerleri için üçer adet numune ile çalışılmıştır.

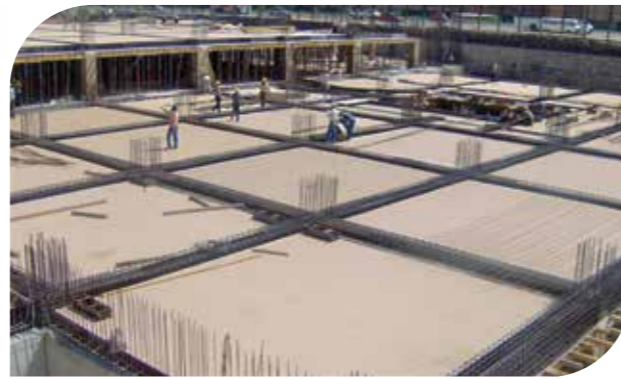

Etkin Kullanım Biçimi

Elemanların boyuna dik doğrultudaki eğilme davranışını belirlemeye yönelik olarak, farklı açıklık halleri için eğilme deneyleri yapılmıştır. Bu deneyler ile söz konusu elemanların yük yerdeğiştirme ilişkileri, taşınabilen en büyük düşey yük değerleri, sehim değerleri, göçme biçimleri gibi önemli yapısal özellikleri belirlenmiştir.

Bu durumda malzemenin daha etkin kullanılması için mesnetlemenin elemanın boyuna dik doğrultuda yapıldığı kabul edilmiştir.

DÖŞEME KALIBI OLARAK GÜVENLİ KULLANIM TABLOLARI

DÖŞEME SINIFI 1 Master çekilen Döşemeler, Endüstriyel Zeminler

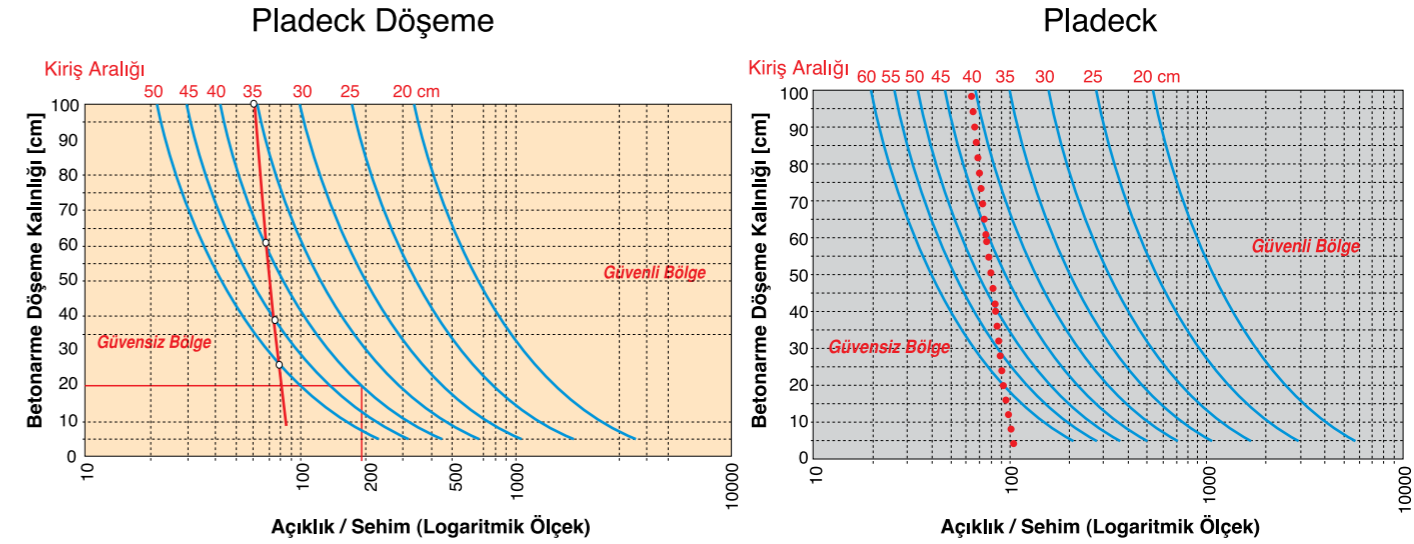

DÖŞEME SINIFI 2

Kaplamalı döşemeler, giydirme yüzeyler, seramik kaplanan döşemeler, yapıştırma yüzeyler

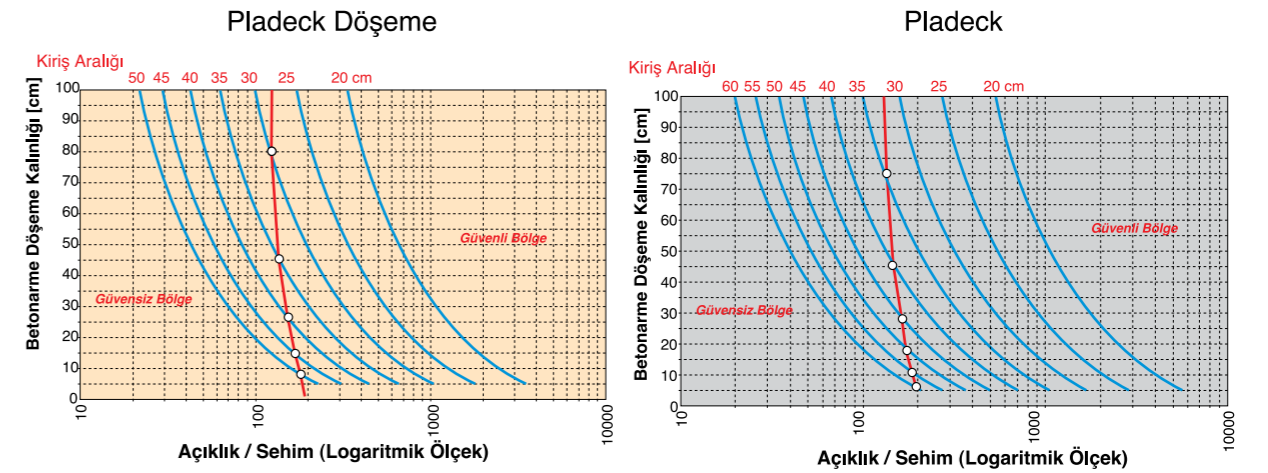

DÜŞEY BETONARME ELEMANLARINDA DÖKÜM HIZINA VE DESTEK ARALIĞINA GÖRE GÜVENLİ KULLANIM TABLOLARI

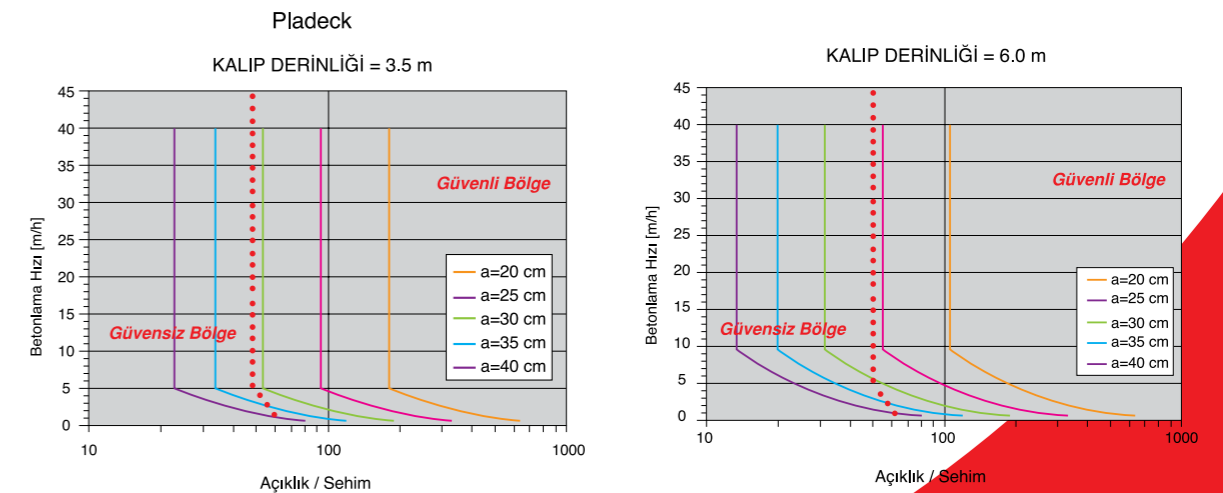

## REFERANSLARIMIZDAN BAZILARI

2Y İNŞAAT  
4 M MÜHENDİSLİK  
5 M GRUP İNŞAAT  
ABDURRAHMAN ULU  
ADİL OVER İNŞAAT  
AK İNŞAAT  
AKAY İNŞ.  
AKBAŞ İNŞAAT  
AKBULUT İNŞAAT  
AKGÜN İNŞAAT  
AKINŞAAT  
AKKUŞ KALİPÇİLİK  
AKSAY İNŞAAT  
AKSOYLAR TİCARET  
ALİ BOSTANCI İNŞAAT  
AN İNŞAAT - AÇAR TİCARET  
ANADOLU TURKUAZ İNŞAAT  
ARGE İNŞAAT  
ARIKAN İNŞAAT  
ARSLANLAR İNŞAAT  
ASAF YAPI  
ASE İNŞAAT  
ASLIN İNŞAAT  
AŞÇIOĞLU İNŞAAT  
ATAĞUNDOZ İNŞ.  
ATASUN ENDÜSTRİYEL YAPI  
ATOLYE DİZAYN İNŞAAT  
ATAVE MİMARLIK  
AYDIN İNŞAAT  
AYG İNŞAAT  
BAFA İNŞAAT  
BAGER MÜHENDİSLİK  
BALCI İNŞAAT  
BALSAN YAPI İNŞAAT  
BALTAŞ İNŞAAT  
BARDAKÇI İNŞAAT  
BASE YAPI  
BAZOĞLU İNŞAAT  
BERKAY İNŞAAT  
BERKE İNŞAAT  
BEYKENT İNŞAAT  
BİLESİK İNŞAAT  
BİR İNŞAAT DEMİR VE ÇİM.  
BİRTÜR İNŞAAT  
BMS İNŞAAT  
BOROVA YAPI  
BÖLÜKBAŞ İNŞAAT  
BUKE İNŞAAT  
CANER İNŞAAT  
CKC İNŞAATI  
ÇAKIR YAPI  
ÇAVUSOĞLU İNŞAAT  
ÇİZGE MÜHENDİSLİK  
DALGICIOĞLU TAAM.PROJE  
DAP YAPI  
DASTANLAR İNŞAAT  
DEMA İNŞAAT  
DEMİRKİRAN İNŞAAT  
DENİZDURDURANLAR İNŞAAT  
DENİZDURDURANLAR İNŞAAT  
DETAY YAPI MİM.  
DOĞA-ATA GRUP  
DOĞUŞ-GÜLERMAK İNŞAAT  
DOM YAPI  
DORUK İNŞAAT  
DUMANKAYA İNŞAAT  
EFELUN İNŞAAT  
EGEPAİNAR İNŞAAT  
EKİNTAŞ İNŞAAT  
EKPA İNŞAAT  
EKSEN İNŞAAT  
ELİT PREFABRİK  
EMSİMETAL İNŞ  
ENYAP İNŞAAT  
ERDİ İNŞAAT  
ERGINLER İNŞAAT  
ERGUZELAY İNŞAAT  
EROLLAR İNŞ  
ERSEZGIN İNŞAAT  
ER-7A İNŞAAT  
ERYİL İNŞAAT  
ES ENDÜSTRİ İNŞAAT  
ESCAN İNŞAAT  
ESER KARO İNŞAAT  
ESHA İNŞAAT  
ESSA İNŞAAT  
ET "STAMOL RAEV"  
FETHİ ALIOĞLU İNŞAAT  
G MİMARLIK  
GAP METAŞ BUCAKLAR  
GEMONT İNŞAAT  
GENÇASLANLAR İNŞAAT  
GESTAŞ  
GESTAŞ İNŞAAT  
GİZEMLER İNŞAAT  
GÖZDE İNŞAAT  
GRUP KİRDİRME İNŞAAT  
GÜL İNŞAAT  
GÜLÇİMEN İNŞAAT  
GÜLÇUBUK İNŞAAT  
GÜL-KELES-KAMEROĞLU İNŞAAT  
GÜLSAT YAPI  
GÜNAYDIN İNŞAAT  
GURBUZ İNŞAAT  
GUVENSOY A.Ş.  
HANAZ İNŞAAT  
HASAYDIN İNŞ  
HASAYDIN İNŞAATI  
HASEMOĞLU İNŞAAT  
HERTAŞ İNŞAAT  
HEMA ENDÜSTRİ A.Ş.  
HİZİR ÇETİNKAYA YAPI İNŞ.  
HİZİR İNŞAAT  
HİTİT İNŞ  
HİTİT İNŞAAT  
HİTİT KONUT YAPI SAN.  
HİTİT KONUT YAPI SAN.  
HİTİT KONUT YAPI SAN.  
HİTİT KONUT YAPI SAN.  
HÜSEYİN AKBULUT  
İBRAHİM PARLAK  
KIZÇELİ İNŞAAT  
KIZÇELİ İNŞAAT  
KIZÇELİ İNŞAAT  
İNCEGÜL İNŞAAT  
İNTEK İNŞAAT  
İNTEM İNŞAAT  
İSMAIL AKGÜN  
İŞKAR İNŞAAT  
İTİNA PREFABRİK  
İZMİR POLAT İNŞAAT  
İZONORM İNŞAAT  
KABADAYI İNŞ

BURSA  
ESKİŞEHİR  
GAZİANTEP  
ANKARA  
ESKİŞEHİR  
GAZİANTEP  
KÜTAHYA  
BATMAN  
GAZİANTEP  
ERZURUM  
GAZİANTEP  
GAZİANTEP  
KAHRAMANMARAŞ  
ELAZIĞ  
BURSA  
SAMSUN  
İSTANBUL  
BURSA  
BALIKESİR  
ANKARA  
İSTANBUL  
İSTANBUL  
İSTANBUL  
İSTANBUL  
İSTANBUL  
YOZGAT  
ANKARA  
GAZİANTEP  
GAZİANTEP  
ANTALYA  
SINOP  
GAZİANTEP  
ANTALYA  
ANKARA  
GAZİANTEP  
ADANA  
İSTANBUL  
GAZİANTEP  
ANKARA  
MUĞLA  
ANKARA  
AZERBAYCAN  
ANTALYA  
İSTANBUL  
ANKARA  
ANKARA  
İSTANBUL  
İSTANBUL  
BURSA  
İZMİR  
İSTANBUL  
SAMSUN  
KIRIKKALE  
GAZİANTEP  
GAZİANTEP  
KAHRAMANMARAŞ  
İSTANBUL  
İSTANBUL  
İSTANBUL  
BURSA  
ADAPAZARI  
İSTANBUL  
BALIKESİR  
KÜTAHYA  
İSKENDERUN  
ANTALYA  
TEKİRDAĞ  
BURSA  
ÇANKIRI  
İSTANBUL  
İSTANBUL  
ANTALYA  
KONYA  
MERSİN  
ANKARA  
GAZİANTEP  
BURSA  
ESKİŞEHİR  
GAZİANTEP  
İZMİR  
SAMSUN  
BULGARİSTAN  
RUSYA  
ANKARA  
ANKARA  
ANKARA  
ISKENDERUN  
BURSA  
ANKARA  
ANTALYA  
BURSA  
ANKARA  
İSTANBUL  
İSTANBUL  
ANKARA  
İZMİR  
İSTANBUL  
ANKARA  
İSPARTA  
ÇANAKKALE  
GÜMÜŞHANE  
İSTANBUL  
ANTALYA  
ANKARA  
AGRI  
İSTANBUL  
TEKİRDAĞ  
KUTAHYA  
SAMSUN  
BURSA  
ANKARA  
ANKARA  
ANKARA  
ANKARA  
GAZİANTEP  
GAZİANTEP  
GAZİANTEP  
GAZİANTEP  
KAHRAMANMARAŞ  
İZMİR  
ANTALYA  
TOKAT  
İSTANBUL  
GAZİANTEP  
İZMİR  
ANTALYA  
GAZİANTEP

BURSA KONUT İNŞAAT  
ESKİŞEHİR KONUT İNŞAATI  
KONUT İNŞAATI  
SİTELER İŞ MERKEZİ İNŞAATI  
ESKİŞEHİR KONUT İNŞAATI  
KONUT İNŞAATI  
GEDİZ TOKİ SANTIYESİ  
KONUT İNŞAATI  
KONUT İNŞAATI  
ERZURUM KONUT İNŞAATI  
KONUT İNŞAATI  
KONUT İNŞAATI  
FARSAN İŞ MERKEZİ SANTIYESİ  
KONUT İNŞAATI  
BURSA KONUT İNŞAAT  
AÇAR PETROL SANTIYESİ- HAVZA  
KIPTAŞ KONUT İNŞAATI - SEFAKÖY  
SU DEPOSU İNŞAATI  
OTEL İNŞAATI  
OPTİMUM AVM OTAPARK İNŞAATI  
KONUT İNŞAATI - FATİH  
KONUT İNŞAATI - PENDİK  
HAŞTANE PROJESİ - HALKALI  
SELENIUM TWIN'S PROJESİ - FULYA  
GULİSTAN GÖLETİ - ŞEFAATLI  
İŞ MERKEZİ İNŞ.  
KONUT İNŞAATI  
TEKKÖKENT İŞ MERKEZİ İNŞAATI  
FETHİYE BELEDİYE BİNASI İNŞAATI  
KONUT İNŞAATI  
BELEDİYE HALKEVİ İNŞAATI  
KONUT İNŞAATI  
KONUT İNŞAATI  
KONUT İNŞAATI  
TOKİ SANTIYESİ  
KONUT İNŞAATI  
KONUT İNŞ. - DİKKMEN  
KONUT İNŞAATI  
TEMSA KONUTLARI SANTIYESİ  
ANTALYA - BELEK  
KONUT İNŞAATI - UMRANIYE  
İŞ MERKEZİ İNŞAAT  
TOPLU İŞ YERİ YAPI KOOP. İNŞ.  
OTEL İNŞAATI - BODRUM  
KONUT İNŞAAT  
AZERBAYCAN İŞ MERKEZİ İNŞAATI  
UZAŞ EVLERİ VİLLA İNŞAATI  
1260 ADET KONUT TOKİ İNŞAATI - ŞEKERPİNAR  
KONUT İNŞAATI - MAMAK  
AB İSTİNAAT MAHKEMELERİ İNŞAATI-SÖĞÜTÖZÜ  
KIPTAŞ KONUT İNŞAATI - SEFAKÖY  
ITU AYAZAGA KAMPUSU STADYUM İNŞAATI  
KONUT İNŞAATI  
SERVİS İNŞAATI  
KONUT İNŞAAT - SARIGAZI  
DASTANLAR KONUTLARI  
KIRIKKALE TUPRAŞ FAB  
KONUT İNŞAATI  
TOKİ SANTIYESİ  
KONUT İNŞAATI  
FABRİKA İNŞAATI - GEBZE  
KONUT İNŞAATI - KURTKÖY  
METRO İNŞAATLARI - BAŞAKŞEHİR  
KORUPARK PROJESİ  
ALİŞVERİŞ MERKEZİ İNŞAATI  
DUMANKAYA TREND PROJESİ - KURTKÖY  
EĞİTİM KONUT İNŞAATI  
KUTAHYA KONUT İNŞAATI  
İŞ DEMİR DEPO İNŞAATI  
KONUT İNŞAATI  
TEKİRDAĞ SANAYİ ODASI İNŞAATI  
BURSA FABRİKA İNŞAATI  
İŞ MERKEZİ İNŞAATI  
ELİT KONAKLARI İNŞAATI - MERTER  
SELİMPAŞA FABRİKA İNŞAATI  
OKUL İNŞAATI - GAZİPAŞA  
ÇİHANBEYLİ KONUT İNŞAATI  
MERSİN LİSE İNŞAATI  
İZMİR KONUT İNŞAATI  
KONUT İNŞ. BİRLİK MAH. - ÇANKAYA  
KONUT İNŞAATI  
KONUT İNŞAATI  
ESKİŞEHİR FABRİKA İNŞAATI  
KONUT İNŞAATI  
TOKİ PROJESİ  
ÇARŞAMBA OTOGAR İNŞAATI  
KONUT İNŞAATI  
RUSYA KONUT İNŞAATI  
TERMİKEL İNŞAAT SANTIYESİ  
TOKİ POLATLI SANTIYESİ  
DEMİR ÇELİK GEMONT SANTIYESİ  
KONUT İNŞAATI - ÖZLUCE  
HAYAT SEBLA EVLERİ - ÇUKURAMBAR  
KENT PARKI İNŞAATI  
KONUT İNŞAAT  
İŞ MERKEZİ İNŞAATI-ÇUKURAMBAR  
ATLANTIS ALİŞVERİŞ MERKEZİ İNŞAATI - KURTKÖY  
WİSTA 2 KONUT SANTIYESİ - GÜRPİNAR  
KONUT İNŞ. ATAPARK KEÇİÖREN  
METRO İST.İNŞ.  
HADİMKÖY PELLİCAN HİLL PROJESİ  
KONUT İNŞAATI-ERYAMAN  
SULEYMAN DEMİREL UNİVERSİTESİ YURT İNŞAATI  
KONUT İNŞAATI  
KOŞE BARAJI İNŞ.  
KONUT İNŞAATI - YAKUPLU  
VİLLA İNŞAATI  
KORAY İNŞAAT KONUT PROJESİ-ÇANKAYA  
AVRUPA BİRLİĞİ OKUL İNŞAATI  
DUNYA BANKASI OKUL İNŞAATLARI- KARTAL-PENDİK  
CERKEZKÖY FABRİKA İNŞAATI  
GEDİZ TOKİ SANTIYESİ  
YABANCI LAR PAZARI SANTIYESİ  
BURSA ANADOLU ŞİŞE CAM FABRİKASI İNŞAATI  
ARTEL-KOYTUR-BUYAKA PROJESİ  
BAROLAR BİRLİĞİ SOSYAL TESİSLERİ İNŞ. - BALGAT  
BİLKENT UNİVERSİTESİ YURT BİNASI - BİLKENT  
GÖKŞEHİR ÖZEL LUKS KONUT İNŞ. - ÇUKURAMBAR  
SİNCAN TİCARET MERKEZİ İNŞ. - SİNCAN  
FABRİKA İNŞAATI  
KONUT İNŞAAT  
GAZİANTEP ALİŞVERİŞ MERKEZİ İNŞAATI  
RÖNESANS İŞ MERKEZİ İNŞAATI  
ŞİREHANI ALİŞVERİŞ MERKEZİ İNŞAATI  
KONUT İNŞAATI  
METRO İST.İNŞ.  
FETHİYE OTOGAR İNŞAATI  
TOKAT ERBAA KONUT İNŞAATI  
PENDİK KONUT İNŞAATI  
PREFABRİK YAPI  
SU POMPAJ İSTASYON İNŞAATI  
HAVUZ İNŞAATI - BELEK  
SANKO SİTESİ ALİŞVERİŞ MERKEZİ İNŞAATI

KAPLAN İNŞAAT  
KAPRA İNŞAAT  
KAPRA İNŞAAT  
KARAYATLAR İNŞAAT  
KARDEN İNŞAAT  
KARSLIGİL İNŞAAT  
KARSLIGİL İNŞAAT  
KONUT İNŞAAT  
KEMİK İNŞAAT  
KEREM YAPI  
KILINÇ İNŞAAT  
KIPMAK İNŞ  
KOROĞLU İNŞ  
KUZUCU İNŞAAT  
LAMEK  
LEVENT KARAHOCAGİL İNŞAAT  
MAHMUT NATİR  
MAKE İNŞAAT  
MAVİLER İNŞAAT  
MAYRA İNŞAAT  
MBM İNŞAAT  
MEGA İNŞAAT  
MEGA İNŞAAT  
MEHMET DEMİRKİRAN  
MERT AKIN İNŞAAT  
MESKEN ONERİ İNŞ.  
MESUT SÖNMEZ  
MESYET İNŞAAT  
METEKSAK SİSTEM AŞ  
MG İNŞAAT  
MISTİKOĞLU İNŞAAT  
KONUT İNŞAAT  
MUMİN ÖZTÜRK İNŞAAT  
NATIR İNŞAAT  
NCS İNŞAAT  
NECDET KARAOĞLU İNŞAAT  
NEDRET BAYRAMOĞLU İNŞAAT  
NET YAPI  
NET YAPI  
NST İNŞAATI  
NUKLER ENERJİ İNŞAAT  
OBD İNŞAAT  
SONCELİK İNŞAAT  
ONUR İNŞAAT  
ORSEP İNŞAAT  
ORSEF İNŞAAT  
ORVE İNŞAAT  
OSKA İNŞAAT  
OSKA İNŞAAT  
OSMANLI GRUP  
OMER FUAT KUMOVA İNŞAAT  
OMSE İNŞAAT  
OZBARKLIK İNŞAAT  
OZCAN İNŞAAT  
OZCELİK İMGE ORTAKLIĞI  
OZEL EĞE TUP BEBEK MRK.  
OZEN İNŞAAT  
OZFİDAN İNŞAAT  
OZKA İNŞAAT  
OZLER İNŞAAT  
OZTİMURLAR İNŞAAT  
OZYAZICI İNŞAAT  
OZYILDIZ İNŞAAT  
PARLAK KALİPÇİLİK  
POLAT İNŞAAT  
POLAT YOL YAPI  
PRİZMA İNŞAAT  
PRİZMA İNŞAAT  
RAM İNŞAAT  
S.S TORBALI ÖRNEK YAPI KOOP.  
SAN SMS İNŞAAT  
SARIKAHYAĞULLARI İNŞ  
SARILAR İNŞAAT  
SEFA İNŞAAT  
SEHİL İNŞAAT  
SEKA GRUPO İNŞ.  
SELİM İNŞAAT  
SENA İNŞAAT  
SEYFULLAH ALBAYRAM  
SİBİS İNŞAAT  
SİNPAŞ İNŞAAT  
SİNPAŞ İNŞAAT  
SİNPAŞ İNŞAAT  
SİNPAŞ İNŞAAT  
SOYSAL MÜHENDİSLİK  
SÖNMEZ İNŞAAT  
SÖZ NAKLİYAT  
ST İNŞAAT  
SUAT DAĞ İNŞ.  
SULTANLAR YAPI  
SUR YAPI  
SEVALDEN İNŞAAT  
SENLER YAPI  
SENÜRKLER İNŞAAT  
SİMAL İNŞAAT  
SİRA İNŞAAT  
SİRİN İNŞAAT  
TAŞKAN İNŞAAT  
TAŞKINLAR İNŞAAT  
TAŞYAKAN İNŞAAT  
TAYGA İNŞAAT  
TEMAY İNŞAAT  
TEPE İNŞAAT  
TEPE İNŞAAT  
TEPE İNŞAAT  
TES YAPI  
TURAN HAZİNEDAROĞLU İNŞ.  
VİLLA İNŞAATI  
UĞUR İNŞAAT  
UĞURLU İNŞAAT  
ULLU İNŞAAT  
UÇTAŞ İNŞ. LTD. STI.  
UÇTAŞ ÜÇGEN İNŞAAT  
ÜLKEM PREFABRİK  
UNVER KARABUDAK İNŞAAT  
VİVİ İNŞAAT  
VNY İNŞAAT  
YAMAÇLI İNŞAAT  
YAPI 6T İNŞAAT  
YAPI PROJE A.Ş.  
FABRİKA İNŞAATI  
YANUZ YAPI  
YAYLA İNŞAAT  
YEŞTAŞ A.Ş  
YEŞİL İNŞAAT  
YESİLDAG İNŞAAT  
YILDIZ - DOĞAN İNŞAAT  
YILMAZ İNŞAAT  
YUNUS YAPI MARKET  
YUVATAS İNŞAAT  
ZİRVE İNŞAAT  
ZİTAŞ İNŞAAT  
ZUMRÜT 1 İNŞ

KONUT İNŞAATI  
İSTANBUL  
İSTANBUL  
ANTALYA  
İSTANBUL  
GAZİANTEP  
GAZİANTEP  
ANKARA  
ADANA  
BURDUR  
TOKAT  
ANKARA  
ANKARA  
GAZİANTEP  
İSTANBUL  
SAMSUN  
GAZİANTEP  
BURSA  
ANTALYA  
İSTANBUL  
BURSA  
ANKARA  
ANKARA  
GAZİANTEP  
İZMİR  
İZMİR  
GAZİANTEP  
ADANA  
ANKARA  
İSTANBUL  
HATAY  
BURSA  
BURSA  
GAZİANTEP  
BURSA  
ANTALYA  
BURSA  
ANKARA  
ANKARA  
İZMİR  
AFGANİSTAN  
ANKARA  
VAN  
BURSA  
KAZAKİSTAN  
ORSEF İNŞAAT  
OSKA İNŞAAT  
OSKA İNŞAAT  
OSMANLI GRUP  
OMER FUAT KUMOVA İNŞAAT  
OMSE İNŞAAT  
OZBARKLIK İNŞAAT  
OZCAN İNŞAAT  
OZCELİK İMGE ORTAKLIĞI  
OZEL EĞE TUP BEBEK MRK.  
OZEN İNŞAAT  
OZFİDAN İNŞAAT  
OZKA İNŞAAT  
OZLER İNŞAAT  
OZTİMURLAR İNŞAAT  
OZYAZICI İNŞAAT  
OZYILDIZ İNŞAAT  
PARLAK KALİPÇİLİK  
POLAT İNŞAAT  
POLAT YOL YAPI  
PRİZMA İNŞAAT  
PRİZMA İNŞAAT  
RAM İNŞAAT  
S.S TORBALI ÖRNEK YAPI KOOP.  
SAN SMS İNŞAAT  
SARIKAHYAĞULLARI İNŞ  
SARILAR İNŞAAT  
SEFA İNŞAAT  
SEHİL İNŞAAT  
SEKA GRUPO İNŞ.  
SELİM İNŞAAT  
SENA İNŞAAT  
SEYFULLAH ALBAYRAM  
SİBİS İNŞAAT  
SİNPAŞ İNŞAAT  
SİNPAŞ İNŞAAT  
SİNPAŞ İNŞAAT  
SİNPAŞ İNŞAAT  
SOYSAL MÜHENDİSLİK  
SÖNMEZ İNŞAAT  
SÖZ NAKLİYAT  
ST İNŞAAT  
SUAT DAĞ İNŞ.  
SULTANLAR YAPI  
SUR YAPI  
SEVALDEN İNŞAAT  
SENLER YAPI  
SENÜRKLER İNŞAAT  
SİMAL İNŞAAT  
SİRA İNŞAAT  
SİRİN İNŞAAT  
TAŞKAN İNŞAAT  
TAŞKINLAR İNŞAAT  
TAŞYAKAN İNŞAAT  
TAYGA İNŞAAT  
TEMAY İNŞAAT  
TEPE İNŞAAT  
TEPE İNŞAAT  
TEPE İNŞAAT  
TES YAPI  
TURAN HAZİNEDAROĞLU İNŞ.  
VİLLA İNŞAATI  
UĞUR İNŞAAT  
UĞURLU İNŞAAT  
ULLU İNŞAAT  
UÇTAŞ İNŞ. LTD. STI.  
UÇTAŞ ÜÇGEN İNŞAAT  
ÜLKEM PREFABRİK  
UNVER KARABUDAK İNŞAAT  
VİVİ İNŞAAT  
VNY İNŞAAT  
YAMAÇLI İNŞAAT  
YAPI 6T İNŞAAT  
YAPI PROJE A.Ş.  
FABRİKA İNŞAATI  
YANUZ YAPI  
YAYLA İNŞAAT  
YEŞTAŞ A.Ş  
YEŞİL İNŞAAT  
YESİLDAG İNŞAAT  
YILDIZ - DOĞAN İNŞAAT  
YILMAZ İNŞAAT  
YUNUS YAPI MARKET  
YUVATAS İNŞAAT  
ZİRVE İNŞAAT  
ZİTAŞ İNŞAAT  
ZUMRÜT 1 İNŞ

KONUT İNŞAATI  
KAVACIK HAŞTANE İNŞAATI  
ŞAHSUVAROĞLU OTEL İNŞAATI - PENDİK  
KONUT İNŞAATI  
ESENİYURT İŞMERKEZİ İNŞAATI  
İŞ MERKEZİ İNŞAATI  
KONUT İNŞAATI  
GİMAT İŞ MERKEZİ VE OTEL İNŞAATI  
CEYHAN İLKÖĞRETİMOKULU SANTIYESİ  
BURDUR DEVLET HAŞTANESİ İNŞAATI  
TOKAT ERBAA KONUT İNŞAATI  
SUUDİARABİSTAN KONSÖLOSLUK BİNASI İNŞAATI  
GOLDEKENT İŞ MERKEZİ - ERYAMAN  
KONUT İNŞAATI  
OKUL İNŞAATI - SUL TAMBAYLI  
AMASYA SANTIYESİ  
BUĞDAY ŞİLOSU İNŞAATI  
KONUT İNŞAATI  
PALMIYE EVLERİ VİLLA İNŞAATI  
KONUT İNŞAATI - GÜNEŞLİ  
RAYLI SİSTEM İNŞAATI  
DOLUNAY İNŞAAT-ETLİK  
GORDION AVM İNŞ - ÇAYYOLU  
UNİVERSİTE HAVUZ İNŞAATI  
METRO İST.İNŞ.  
KONUT İNŞAATI  
KONUT İNŞAATI  
BOTANİK KONUTLARI SANTIYESİ  
VİLLA İNŞAATI - ETİMESGÜT  
DIAMOND OF İSTANBUL - MASLAK  
ABDULLAH BAYKAL İŞ MERKEZİ İNŞAATI  
KONUT İNŞAATI  
FABRİKA İNŞAATI  
TAT MAKARNA SİLO İNŞAATI  
FABRİKA İNŞAATI  
GAZİ MUSTAFA KEMAL İLKÖĞRETİMOKULU İNŞAATI  
KONUT İNŞAATI - ÖZLUCE  
MAMAK PLATIN EVLERİ SANTIYESİ  
MAMAK TİCARET MERKEZİ İNŞAATI  
ATAPARK KONUT İNŞAATI  
ÇEŞME KONUT İNŞAATI  
KONUT İNŞAATI  
KONUT İNŞAATI-BATİKENT  
OKUL İNŞAATI  
KONUT İNŞAATI  
İŞ MERKEZİ PROJESİ  
KONUT İNŞAATI - KUMLUCA  
KONUT İNŞAATI  
TOKİ SANTIYESİ  
KONUT İNŞAATI  
PASİFİK İŞ MERKEZİ İNŞ. - OSTİM  
MİLAS HAVA MEYDAN KOMUTANLIĞI  
AYICLAR KONUT İNŞAATI  
VİLLA VE İŞ MERKEZİ İNŞAATI - ÇAYYOLU  
HAŞTANE İNŞAATI  
KONUT İNŞAATI  
ÇANAKKALE TOKİ SANTIYESİ  
OKUL İNŞAATI - TEPEÇİK  
SAGLIK ÖĞAĞI İNŞAATI  
BURSA MERİNS PROJESİ  
ZUMRÜTEVLER KIPTAŞ KONUTLARI - MALTEPE  
KONUT İNŞAATI  
KONUT İNŞAATI  
TOKİ SANTIYESİ  
TEM ÖTOYOLU VİYADÜK İNŞAATI - TEKSTİL KENT  
FABRİKA İNŞAATI  
FABRİKA İNŞAATI  
AKADEMİK ÖDALAR YERLEŞKESİ  
KONUT İNŞAATI  
ADLİYE SARAYI İNŞAATI  
KONUT İNŞAATI-KEÇİÖREN  
İŞMERKEZİ İNŞAATI  
KONUT İNŞAATI - KEÇİÖREN  
İŞ MERKEZİ İNŞAATI  
PTT GENEL MÜD. POSTA İŞLEME MERKEZİ İNŞ  
HADİMKÖY FABRİKA İNŞAATI  
CEZAEVİ PROJESİ- SİLİVRİ  
HAŞTANE İNŞAATI  
KONUT İNŞAATI-TEMELLİ  
AYVANGÖR PROJESİ - ÇEKMEKÖY  
MARENEGRO PROJESİ - KILYOS  
ERMAKSAN FABRİKA İNŞAATI  
ANK. BUYUK SEH.BEL SPOR TES İNŞ. - SARAYKÖY  
KONUT İNŞAATI  
DDY ALIĞA SANTIYESİ  
KONYAALTI TÜNEK TEPE MEVKİ KONUT İNŞAATI  
GEDİZ TOKİ SANTIYESİ  
SARIGAZI KONUT VE İŞYERİ PROJESİ  
UMRANIYE İŞ MERKEZİ İNŞAATI  
PENDİK AYDOS KONUT İNŞAATI  
HAKKARI SANTI M.E.B. EFİKAP İNŞ  
OKUL İNŞAAT  
KONUT İNŞAATI  
ADLİYE SARAYI İNŞAATI - KARTAL  
KONUT İNŞAATI  
SAMSUN TİCARET VE SANAYİ BORSASI İNŞAATI  
KIZILAY BİNASI İNŞAATI - BAFRA  
BURSA KONUT İNŞAAT  
KONUT İNŞAATI  
VEFAKENT KONUT PROJESİ - İZMİT  
BİLKENT LİSESİ İNŞAATI  
KAMPUS SANTIYESİ  
BUYAKA PROJESİ - UMRANIYE  
KORUPARK PROJESİ  
İSTANBUL KONUTLARI - BEYLİKDÜZÜ  
KONUT İNŞAATI  
KONUT İNŞAATI  
KONUT İNŞAATI - KEÇİÖREN  
TEKİROVA OTEL İNŞAATI  
AVRUPA MAH. EVLERİ İNŞ. - KONUTKENT  
59. TOPÇU TUGAYI ASKERİ TESİS İNŞAATI  
OSB AVM İNŞAATI  
ESKİŞEHİR KONUT İNŞAATI  
ÇORUM DEVLET HAŞTANESİ İNŞAATI  
KONUT İNŞAATI - KİTELİLLİ  
KONUT İNŞAATI  
UMRANIYE KONUT İNŞAATI  
KONUT İNŞAATI  
METRO İST.İNŞ.  
KONUT İNŞAATI  
KONUT İNŞAATI  
FABRİKA İNŞAATI  
MODERNİST KONUT PROJESİ- BEYLİKDÜZÜ  
KONUT İNŞAATI  
KÜLTÜR FUAR MERKEZİ PROJESİ  
KONUT İNŞAAT - GÖKTURK  
ÇANKIRI İŞ MERKEZİ İNŞAATI  
KONUT İNŞAATI - KURTKÖY  
KONUT İNŞAATI  
ITU DENİZCİLİK FAKÜLTESİ İNŞ. - TUZLA  
OSTİM AVM-OSTİM



**PLADECK®**  
POLYMER İNŞAAT KALIP SİSTEMLERİ



**MERKEZ**

Antalya Organize Sanayi Bölgesi  
2. Etap 07040 / Antalya  
Tel.: 0242 258 18 00  
Faks: 0242 258 18 27

**SATIŞ GRUPOBAŞKANLIĞI**

Mahmutbey, Taşocağı Yolu  
No:7 34560 Bağcılar / İstanbul  
Tel.: 0212 445 16 00  
Faks:0212 445 16 26

**MARMARA BÖLGE MÜDÜRLÜĞÜ**

Barbaros Blv. Seyran Apt.  
No:34/5 Balmumcu  
Beşiktaş / İstanbul  
Tel.: 0212 212 54 48  
Faks : 0212 275 10 99

[www.pladeck.com.tr](http://www.pladeck.com.tr)

**444 33 25**  
**444 DECK**

pladeck bir  ürünüdür